

WelchAllyn®

23810 Diagnostic Otscope and 23820 Otscope/Throat Illuminator









Material No. 720125 Rev. A
© 2013 Welch Allyn, Inc.

ENGLISH

For guaranteed performance, use only Welch Allyn lamps and specula.

Conforms with: IEC/UL/CSA/EN 60601-1

Symbols

	Attention. Read Operating Manual for Cautions and Instructions for Use.
	Type BF applied part
	Reorder number
	Product Identifier
	Manufacturer & Date of Manufacture (YYYY-MM-DD)
R_x ONLY	Professional use only
	Authorized Representative in the European Community
	Global Trade Item Number
	Consult operating instructions
	Batch code

Warnings/Cautions

-  **WARNING:** Lamps may be hot. Allow the lamps to cool before removing.

-  **WARNING:** To minimize external otoscope housing temperatures, on-time should not exceed 2 minutes and off-time should not be less than 10 minutes.

-  **CAUTION:** Halogen lamps are pressurized to provide maximum efficiency and illumination. Mistreatment may cause shattering. Protect lamp surface against abrasions and scratches. Use protective eyeglasses when handling. Verify power is off when replacing lamp. Dispose of lamp with care.

Operating Instructions

Attaching Otscope Head to power source

Align the cutouts in the Otscope Head base with lugs on power source. Push in slightly and turn 90°. The Otscope is now ready to use. To remove, reverse this procedure. The Otscope Heads fit all 3.5 v. Welch Allyn power sources.

Using Focus

(Figure 2)

Use the focus in the Default or Free position.

Default Focus: align the green line on the focusing wheel to the green dot on the side of the otoscope.

Free Focus: rotate the focus wheel (A) or (B) to zoom in or out.

Zoom in: rotate focus wheel towards longer dashes.

Zoom out: rotate focus wheel towards shorter dashes.

Attaching Specula

(Figure 3)

To attach the speculum onto the otoscope, twist the speculum clockwise into the TipGrip (C) until it locks.

Removing Specula

To remove the speculum, turn the TipGrip (C) counterclockwise. Or grab the speculum and twist it counterclockwise.

Note: Otscope only supports Welch Allyn specula.

Using Throat Illuminator for REF 23820

(Figure 4)

- Grasp the otoscope section with the left hand.
- With the right hand, grasp the throat illuminator’s collar at (D) (under the silver ring).
- While holding the throat illuminator collar stationary, twist the otoscope section counterclockwise at (D) until the otoscope head is removed. The throat illuminator is now ready for use.
- To replace otoscope section, reverse the steps.

Note: It is important to note that while the throat illuminator section provides an excellent source of general illumination, more than momentary direct skin contact should be avoided due to possible heat build up.

Lamp Replacement

(Figure 5)

Repairs

Repairs should be performed at the factory.

Cleaning and Disinfection

For cleaning the mirror or lenses, use only a clean, dry optical-grade cloth. Do not use alcohol or other chemical solutions.

The window may be cleaned with a cotton swab or lens paper dipped in alcohol.

The Head housing may be cleaned and disinfected with an appropriate health care low- or intermediate-level cleaner/disinfecting wipe that incorporates either a 1:10 sodium hypochlorite (bleach) solution or isopropyl alcohol as the active disinfection ingredient.

Follow wipe manufacturer’s instructions for appropriate use, contact times and applicable warnings and precautions.

Do not excessively saturate the Head.

Do not immerse Head in any solution.

Do not sterilize the Head. After disinfection, inspect for visible signs of deterioration. If evidence of damage or deterioration is present, discontinue use and contact Welch Allyn or your area representative.

Accessories:

Insufflator bulb REF 23804

Lamps REF 06500-U or REF 06500-LED

Disposable Specula

- REF 52432-U, 2.75 mm
- REF 52434-U, 4.25 mm

Reusable Specula

- REF 24302-U, 2.5 mm
- REF 24303-U, 3 mm
- REF 24304-U, 4 mm
- REF 24305-U, 5 mm
- REF 24400-U, Set of 4

WelchAllyn®









Otscope de diagnostic 23810 et otoscope/Illuminateur de la gorge 23820

FRANÇAIS

Utilisez exclusivement les lampes et spéculums Welch Allyn pour obtenir les performances garanties.

Conforme à : IEC/UL/CSA/EN 60601-1

Symboles

	Attention. Lire le manuel d’utilisation pour connaître les mises en garde et consignes
	Pièce appliquée de type BF
	Référence de commande
	Identifiant du produit
	Fabricant et date de fabrication (AAAA-MM-JJ)
R_x ONLY	À usage professionnel uniquement
	Représentante autoriséé dans la Communauté européenne
	Référence de commerce international
	Consulter le mode d’emploi.
	Code de lot

AVERTISSEMENT/ATTENTION

-  **AVERTISSEMENT :** Les lampes peuvent être brûlantes. Les laisser refroidir avant de les retirer.

-  **AVERTISSEMENT :** Pour minimiser les températures du boîtier externe de l’otoscope, la durée de marche ne doit pas dépasser 2 minutes et celle d’arrêt ne doit pas être inférieure à 10 minutes.

-  **ATTENTION:** Les lampes à halogène sont pressurisées pour fournir une efficacité et un éclairage maximum. Une manipulation incorrecte risque de les briser. Protéger la surface de la lampe contre les objets abrasifs ou qui risquent de rayer. Porter des lunettes de protection lors de la manipulation. S’assurer que l’appareil est hors tension lors du remplacement de la lampe. Jeter la lampe avec précaution.

Mode d’emploi

Relier la tête de l’otoscope à une source d’alimentation

(Figure 1)

Alignez les découpes de la base de la tête de l’otoscope sur les cosses de la source d’alimentation. Appuyez légèrement et tournez à 90 °. L’otoscope est maintenant prêt à être utilisé. Inversez cette procédure pour le retirer. Toutes les sources d’alimentation Welch Allyn de 3,5 volts conviennent pour les têtes d’otoscope.

Utiliser la focalisation

(Figure 2)

Utilisez la focalisation dans la position Défaut ou Libre.

Focalisation par défaut : alignez la ligne verte de la roue de focalisation sur le point vert situé sur le côté de l’otoscope.

Focalisation libre : faites tourner la roue de focalisation (A) ou (B) pour effectuer un zoom avant ou arrière.

Zoom avant : faites tourner la roue de focalisation vers les tirets les plus longs.

Zoom arrière : faites tourner la roue de focalisation vers les tirets les plus courts.

Fixer le spéculum

(Figure 3)

Pour attacher le spéculum à l’otoscope, faites-le tourner dans le sens des aiguilles d’une montre dans la poignée (C) jusqu’à ce qu’il s’enclenche.

Retirer le spéculum

Pour retirer le spéculum, faites tourner la poignée (C) dans le sens inverse des aiguilles d’une montre. Vous pouvez également saisir le spéculum et le faire tourner dans le sens inverse des aiguilles d’une montre.

Remarque : L’otoscope n’accepte que les spéculums Welch Allyn.

Utiliser l’illuminateur de gorge pour RÉF 23820

(Figure 4)

- Saisissez la partie otoscope de la main gauche.
- Saisissez la bague de l’illuminateur (D) (sous l’anneau argenté) de la main droite.
- Maintenez la bague de l’illuminateur immobile, et faites tourner la partie otoscope dans le sens inverse des aiguilles d’une montre (D) jusqu’à ce que la tête de l’otoscope soit retirée. L’illuminateur de gorge est maintenant prêt à être utilisé.
- Inversez ces étapes pour remettre en place la partie otoscope.

Remarque : Il est important de noter que, bien que la partie illuminateur de gorge fournisse une excellente source d’éclairage général, vous devez éviter les contacts cutanés directs autres que momentanés en raison de l’accumulation éventuelle de chaleur.

Remplacement de la lampe

(Figure 5)

Réparations

Les réparations doivent être effectuées à l’usine.

Nettoyage et désinfection

Pour nettoyer le miroir ou les objectifs, utiliser uniquement un chiffon propre et sec de qualité optique. Ne pas utiliser d’alcool ou d’autres solutions chimiques.

La fenêtre peut être nettoyée à l’aide d’un coton-tige ou de papier optique trempé dans l’alcool.

Le boîtier de la tête peut être nettoyé et désinfecté à l’aide d’une lingette nettoyante/désinfectante de qualité médicale intermédiaire ou faible, constituée d’une solution à base de 1:10 d’hypochlorite de sodium (Eau de Javel) ou d’alcool isopropylique comme composant de désinfection actif.

Pour essuyer le dispositif, appliquer les instructions du fabricant afin de connaître le mode d’utilisation, les durées de contact et les précautions et avertissements applicables.

Ne pas saturer la tête de liquide.

Ne pas immerger la tête dans une solution.

Ne pas stériliser la tête. Après la désinfection, procéder à une inspection pour détecter tout signe visible de détérioration. En cas de trace de dommage ou de détérioration, cesser d’utiliser le dispositif et contacter Welch Allyn ou le représentant local.

Accessoires :

Ampoule d’insufflation RÉF 23804

Lampe RÉF 06500-U ou RÉF 06500-LED

Spéculum jetable

- RÉF 52432-U, 2,75 mm
- RÉF 52434-U, 4,25 mm

Spéculum réutilisable

- RÉF 24302-U, 2,5 mm
- RÉF 24303-U, 3 mm
- RÉF 24304-U, 4 mm
- RÉF 24305-U, 5 mm
- RÉF 24400-U, ensemble de 4

WelchAllyn®









Otoscopio diagnostico 23810 e Otoscopio/Illuminatore per la gola 23820

ITALIANO

Per prestazioni garantite, utilizzare solo lampade e speculi Welch Allyn.

Conforme a: IEC/UL/CSA/EN 60601-1

Simboli

	Attenzione. Leggere il manuale di funzionamento per conoscere le avvertenze e le istruzioni d’uso d’utilisation
	Parte applicata di tipo BF
	Numero per il riordino
	Identificatore del prodotto
	Produttore e data di produzione (AAAA-MM-GG)
R_x ONLY	Solo per uso professionale
	Rappresentante autorizzato nella Comunità europea
	Numero articolo per il commercio globale
	Consultare le istruzioni operative.
	Codice di lotto

AVVERTENZA/ATTENZIONE

-  **AVVERTENZA :** le lampade potrebbero essere roventi. Prima della sostituzione, lasciare raffreddare la lampada.

-  **AVVERTENZA :** per ridurre al minimo le temperature dell’alloggiamento dell’otoscopio esterno, il tempo di funzionamento non dovrà superare 2 minuti e il tempo di riposo non dovrà essere minore di 10 minuti.

-  **ATTENZIONE:** le lampade alogene sono pressurizzate per fornire livelli massimi di efficienza e di illuminazione. Un trattamento errato può dare origine a frantumazioni. Proteggere il vetro della lampada contro abrasioni e graffi. Usare occhiali protettivi durante la manipolazione. Durante la sostituzione della lampada controllare che l’alimentazione elettrica sia spenta. Smaltire la lampada conformemente.

Istruzioni operative

Collegamento della testa dell’otoscopio alla sorgente di alimentazione

(Figura 1)

Allineare le finestre nella base della testa dell’otoscopio con i pèrn sulla sorgente di alimentazione. Premere leggermente verso l’interno e ruotare di 90 °. L’otoscopio è ora pronto per l’utilizzo. Per rimuoverlo, invertire questa procedura. Le teste dell’otoscopio si adattano a tutte le sorgenti di alimentazione Welch Allyn da 3,5 V.

Utilizzo della messa a fuoco

(Figura 2)

Utilizzare la messa a fuoco nella posizione Predefinita o Libera.

Messa a fuoco predefinita: allineare la linea verde sulla rotella di messa a fuoco col punto verde sul lato dell’otoscopio.

Messa a fuoco libera: ruotare la rotellina di messa a fuoco (A) o (B) per ingrandire o ridurre.

Ingrandimento: ruotare la rotellina di messa a fuoco verso i trattini più lunghi.

Riduzione: ruotare la rotellina di messa a fuoco verso i trattini meno lunghi.

Collegamento di speculi

(Figura 3)

Per collegare gli speculi all’otoscopio, piegare gli speculi in senso orario nella TipGrip (C) fino a quando si bloccano.

Rimozione di speculi

Per rimuovere gli speculi, ruotare la TipGrip (C) in senso antiorario. Oppure afferrare gli speculi e piegarli in senso antiorario.

Note: l’otoscopio supporta solo speculi Welch Allyn.

Utilizzo dell’illuminatore per la gola per REF 23820

(Figura 4)

- Afferrare la sezione dell’otoscopio con la mano sinistra.
- Con la mano destra, afferrare il collare dell’illuminatore per la gola a (D) (sotto l’anello color argento).
- Piegare la sezione dell’otoscopio in senso antiorario a (D), tenendo nel contempo fermo l’illuminatore per la gola, fino a rimuovere la testa dell’otoscopio. L’illuminatore per la gola è ora pronto per l’utilizzo.
- Per sostituire la sezione dell’otoscopio, invertire i passaggi.

Note: è importante notare che mentre la sezione dell’illuminatore per la gola fornisce una sorgente eccellente di illuminazione generale, è opportuno evitare un contatto cutaneo diretto che non sia temporaneo a causa del possibile accumulo di calore.

Sostituzione della lampada

(Figura 5)

Riparazioni

Le riparazioni devono essere eseguite in fabbrica.

Pulizia e disinfezione

Per la pulizia dello specchio o delle lenti utilizzare soltanto un panno per uso ottico pulito e asciutto. Non utilizzare alcol o altre soluzioni chimiche.

La finestra può essere pulita con un batuffolo di cotone o con carta per lenti imbevuti di alcol.

L'alloggiamento della testina può essere pulito e disinfettato con un adeguato panno detergente/disinfectante di livello medio-basso per uso medico imbevuto di una soluzione di ipoclorito di sodio 1:10 (candeggina) o di alcol isopropilico come ingrediente disinfectante attivo.

Consultare le istruzioni di pulizia del produttore per applicare la modalità d'uso e i tempi di contatto corretti e conoscere le avvertenze e le precauzioni applicabili.

Non saturare eccessivamente la testina.

Non immergere la testina in alcuna soluzione.

Non sterilizzare la testina. Dopo la disinfezione, verificare l'eventuale presenza di segni visibili di deterioramento. Qualora siano presenti segni di danneggiamento o deterioramento, interrompere l'utilizzo del dispositivo e rivolgersi a Welch Allyn o al proprio rappresentante di zona.

Accessori:

Bulbo insufflatore REF 23804

Lampada REF 06500-U o REF 06500-LED

Speculi monouso

- REF 52432-U, 2,75 mm
- REF 52434-U, 4,25 mm

Speculi riutilizzabili

- REF 24302-U, 2,5 mm
- REF 24303-U, 3 mm
- REF 24304-U, 4 mm
- REF 24305-U, 5 mm
- REF 24400-U, set di 4

WelchAllyn®









Diagnostik-Otoskop 23810 und Otoskop/Leuchtaufsatz für den Hals 23820

DEUTSCH

Um die Funktion des Geräts zu garantieren, ausschließlich Lampen und Spekula von Welch Allyn verwenden.

Konform mit: IEC/UL/CSA/EN 60601-1

Symbole

	Vorsicht. Vorsichtsmaßnahmen und Gebrauchsanweisung in der Bedienungsanleitung beachten
	Anwendungsteil vom Typ BF
	Nachbestellnummer
	Produkt-ID
	Hersteller und Herstellungsdatum (JJJJ-MM-TT)
R_x ONLY	Benutzung nur durch Fachpersonal
	Autorisierter Händler in der Europäischen Gemeinschaft
	GTIN (Global Trade Item Number)
	Gebrauchsanweisung beachten
	Chargencode

Sicherheits/Warnhinweise

-  **WARNING:** Lampe kann heiß sein. Lampe vor dem Entfernen abkühlen lassen.

-  **WARNING:** Zur Minimierung der Außentemperatur des Otskop-Gehäuses das Gerät maximal 2 Minuten lang eingeschaltet lassen und frühestens nach 10 Minuten wieder einschalten.

-  **VORSICHT:** Halogenlampen stehen unter Druck, um maximale Effizienz und Beleuchtung bereitzustellen. Eine falsche Handhabung kann zum Zerbrechen führen. Lampenoberfläche gegen Abscheuerungen und Kratzer schützen. Beim Handhaben Schutzbille tragen. Beim Lampenaustausch vergewissern, dass die Stromzufuhr unterbrochen ist. Lampe vorsichtig entsorgen.

Bediananweisungen

Otoskopkopf an die Stromquelle anschließen

(Abbildung 1)

Die Ausparungen des Otoskopkopfschafes auf die Anschlussstücke der Stromquelle ausrichten. Vorsichtig hineinschieben und um 90 ° drehen. Das Otskop kann nun eingeschaltet werden. Um den Otoskopkopf von der Stromquelle zu trennen, den Vorgang umkehren. Der Otoskopkopf ist für alle Batterien mit 3,5 V von Welch Allyn zugelassen.

</











WelchAllyn[®]
Otoscopio para diagnóstico 23810 e iluminador de garganta/otoscopio 23820

ESPAÑOL

Para garantizar el rendimiento, utilice solamente lámparas y espéculos de Welch Allyn.

Conforme con: IEC/UL/CSA/EN 60601-1

Símbolos

	Atención. Lea el Manual de funcionamiento para informarse sobre precauciones generales e instrucciones de uso
	Pieza del tipo BF
	Nº de reposición
	Identificador de producto
	Fabricante y fecha de fabricación (AAAA-MM-DD)
	Solo uso profesional
	Representante autorizado en la Comunidad Europea
	Número de artículo de comercio global
	Consulte las instrucciones de funcionamiento
	Código de lote

Advertencias/precauciones

 **ADVERTENCIA:** Las lámparas pueden estar calientes. Deje que las lámparas se enfrien antes de quitarlas.

 **ADVERTENCIA:** Para minimizar el efecto de las temperaturas en la carcasa externa del otoscopio, el tiempo de encendido no debe superar los 2 minutos y el tiempo de apagado-no debe ser inferior a 10 minutos.

 **PRECAUCIÓN:** Las lámparas halógenas están presurizadas para proporcionar la máxima eficiencia e iluminación. Un tratamiento inapropiado puede hacerlas añicos. Proteja la superficie de la lámpara contra abrasiones y arañazos. Utilice gafas protectoras al manejarlas. Asegúrese de que la corriente está desconectada al reemplazar la lámpara. Deseche la lámpara con cuidado.

Instrucciones de funcionamiento

Conecte el cabezal del otoscopio a una fuente de alimentación (Figura 1)
Alinee los cortes situados en la base del cabezal del otoscopio con las lengüetas de conexión de la fuente de alimentación. Empuje ligeramente y gire 90 °. El otoscopio está ahora listo para usar. Pare retirarlo, realice el procedimiento inverso. Los cabezales del otoscopio se adaptan a todas las fuentes de alimentación Welch Allyn de 3,5 voltios.

Uso del foco

Use el foco en la posición Libre o Predeterminada.

Foco en posición predeterminada: alinee la línea verde situada en la rueda de enfoque con el punto verde localizado en el lateral del otoscopio.

Foco en posición libre: haga girar la rueda de enfoque (A) o (B) para aumentar o disminuir.

Para aumentar: haga girar la rueda de enfoque hacia las rayas más largas. Para disminuir: haga girar la rueda de enfoque hacia las rayas más cortas.

Acoplamiento de espéculos

Para acoplar los espéculos en el otoscopio, haga girar el espéculo en el TipGrip (C) hacia la derecha hasta que encaje.

Extracción de los espéculos

Para retirar los espéculos, haga girar el TipGrip (C) hacia la izquierda. O bien, agarre el espéculo y hágalo girar hacia la izquierda.

Nota: El otoscopio sólo acepta espéculos Welch Allyn.

Uso del iluminador de garganta REF 23820

- Sujete la sección del otoscopio con la mano izquierda.
- Con la mano derecha, sujete el cuello del iluminador de garganta por la parte (D) (debajo del anillo de plata).
- Mientras mantiene fijo el cuello del iluminador de garganta, haga girar la sección del otoscopio hacia la izquierda por la parte (D) hasta que se haya retirado el cabezal del otoscopio. El iluminador de garganta está ahora listo para usar.
- Para volver a colocar el otoscopio, invierta los pasos.

Nota: Es importante tener en cuenta que a pesar de que la sección del iluminador de garganta es una fuente de iluminación general excelente, es necesario evitar el contacto directo prolongado con la piel debido a la posibilidad de acumulación de calor.

Sustitución de la lámpara

(Figura 5)

Reparaciones

Solo se podrán realizar reparaciones en la fábrica.

Limpieza y desinfección

Para limpiar el espejo o las lentes, utilice únicamente un paño limpio y seco específico para uso óptico. No utilice alcohol ni otras soluciones químicas. Se puede limpiar la ventana con una torunda de algodón o papel para lentes empapado en alcohol.

La carcasa del cabezal se puede limpiar y desinfectar con un limpiador de uso sanitario de nivel bajo o intermedio toallitas desinfectante que incorporen una solución de hipoclorito de sodio 1:10 (lejía) o alcohol isopropílico como ingrediente de desinfección activo.

Siga las instrucciones del fabricante de las toallitas para un uso apropiado, tiempos de contacto y advertencias y precauciones pertinentes.

No sature en exceso el cabezal.

No sumerja el cabezal en ninguna solución.

No esterilice el cabezal. Tras la desinfección, revise para detectar signos visibles de deterioro. Si encuentra evidencias de daños o deterioro, deje de usarlo y póngase en contacto con Welch Allyn o su representante de área.

Accesorios:

Pera del insuflador REF 23804

Lámpara REF 06500-U o REF 06500-LED

Espéculos desechables

- REF 52432-U, 2,75 mm
- REF 52434-U, 4,25 mm

Espéculos reutilizables

- REF 24302-U, 2,5 mm
- REF 24303-U, 3 mm
- REF 24304-U, 4 mm
- REF 24305-U, 5 mm
- REF 24400-U, conjunto de 4

WelchAllyn











Otoscópio diagnóstico 23810 e otoscópio/ lanterna clínica 23820

PORTUGUÊS

Para garantir o bom desempenho, use somente lâmpadas e espéculos originais da Welch Allyn.

Em conformidade: IEC/UL/CSA/EN 60601-1

Símbolos

	Atenção. Leia as Precauções e Instruções de utilização no Manual de utilização
	Peça Aplicada de Tipo BF
	Número de encomenda
	Identificador do produto
	Fabricante e Data de Fabrico (AAAA-MM-DD)
	Apenas para uso profissional
	Representante Autorizado na Comunidade Europeia
	Número de Artigo Comercial Global
	Consultar as instruções de utilização
	Código de lote

Advertências/Cuidados

 **ADVERTÊNCIA:** As lâmpadas podem aquecer. Permita que as lâmpadas arrefeçam antes de proceder à respectiva remoção.

 **ADVERTÊNCIA:** Para minimizar as temperaturas do invólucro do otoscópio externo, o aparelho não deve permanecer ligado por mais de 2 minutos e desligado por menos de 10 minutos.

 **CUIDADOS:** As lâmpadas de halogéneo são pressurizadas para fornecer o máximo de eficácia e iluminação. O tratamento inadequado pode provocar a sua destruição. Proteja a superfície da lâmpada contra desgaste e riscos. Utilize óculos de protecção durante o manuseamento. Verifique se a alimentação está desligada quando proceder à substituição da lâmpada. Elimine a lâmpada com cuidado.

Instruções de Operação

Conexão da cabeça do otoscópio à fonte de alimentação

(Figura 1)
Alinhe o entalhe da base da cabeça do otoscópio clínico com o borne da fonte de alimentação. Empurre levemente e gire em um ângulo de 90 °. O otoscópio está pronto para ser utilizado. Para remover o otoscópio da fonte de alimentação, utilize o procedimento inverso. A cabeça do otoscópio adapta-se a todas as fontes de alimentação de 3,5 V da Welch Allyn.

Utilização do foco

Utilize o foco na posição Padrão ou Livre.

Foco Padrão: alinhe a linha verde do botão de ajuste da focalização com o ponto verde na lateral do otoscópio.

Foco livre: gire o botão de ajuste do foco (A) ou (B) para abrir ou fechar o zoom. Abrir o zoom: gire o botão de ajuste do foco na direção das barras mais longas. Fechar o zoom: gire o botão de ajuste do foco na direção das barras mais curtas.

Conexão do espéculo

(Figura 3)
Para conectar o espetáculo no otoscópio, gire o espéculo no sentido horário até o interior do TipGrip (C), até ele travar.

Remoção do espéculo

Para remover o espéculo, gire o TipGrip (C) no sentido anti-horário. Ou então, segure o espéculo e gire-o no sentido anti-horário.

Observação: O otoscópio aceita apenas os espetáculos da Welch Allyn.

Utilização da lanterna clínica para a REF 23820

- Segure a parte otoscópio com a mão esquerda.
 - Com a mão direita, segure o colar da lanterna clínica na posição D (abaixo do anel prateado).
 - Mantenha o colar da lanterna imóvel e gire a parte ostoscópio no sentido anti-horário na posição D, até que a cabeça do otoscópio seja removida. A lanterna clínica está pronta para ser utilizada.
 - Para trocar a parte otoscópio, inverta as etapas.
- Observação:** É importante observar que, embora a lanterna clínica seja uma excelente fonte de iluminação, deve-se evitar o contato prolongado com a pele por causa do risco de acúmulo de calor.

Troca da lâmpada

(Figura 5)

Reparações

As reparações devem ser realizadas na fábrica.

Limpeza e Desinfecção

Utilize apenas um pano limpo, indicado para componentes óticos, para a limpeza do espelho ou lentes. Não utilize álcool ou outras soluções químicas. A janela pode ser limpa com um cotonete ou papel para lentes embebido em álcool.

A caixa da Cabeça pode ser limpa e desinfetada com um toalhete de limpeza/ desinfeção de nível baixo ou intermédio, apropriado para cuidados de saúde, que contenha solução de hipoclorito de sódio a 1:10 (lixívia) ou em álcool isopropílico como a substância desinfetante ativa.

Siga as instruções do fabricante do toalhete relativamente à utilização, ao tempo de contacto e advertências e precauções aplicáveis.

Não sature a Cabeça excessivamente.

Não mergulhe a Cabeça em qualquer solução.

Não reesterilize a Cabeça. Após a desinfeção, procure sinais visíveis de deterioração. Se forem detetados indícios de danos ou deterioração, retire de serviço e contacte a Welch Allyn ou o representante local.

Accesórios:

Bulbo insuflador REF 23804

Lâmpada REF 06500-U ou REF 06500-LED

Espéculo descartável

- REF 52432-U, 2,75 mm
- REF 52434-U, 4,25 mm

Espéculo reutilizável

- REF 24302-U, 2,5 mm
- REF 24303-U, 3 mm
- REF 24304-U, 4 mm
- REF 24305-U, 5 mm
- REF 24400-U, Conjunto com 4

WelchAllyn

23810 Diagnose-otoscoop en 23820 Ootoscoop/ Keellamp

NEDERLANDS

Gebruik alleen lampen en specula van Welch Allyn. Zij bieden gewaarborgde kwaliteit.

Voldoet aan: IEC/UL/CSA/EN 60601-1

Symbolen

	Let op: lees de bedieningshandleiding voor Let op-meldingen en gebruiksaanwijzingen
	Toegepast onderdeel van BF-type
	Bestelnummer
	Productidentificatie
	Fabrikant en productiedatum (JJJJ-MM-DD)
	Alleen voor professioneel gebruik
	Geautoriseerde vertegenwoordiger in de Europese Gemeenschap
	Global Trade Item Number (internationaal uniek artikelnummer)
	Raadpleeg de bedieningsinstructies
	Batchcode

Waarschuwingen/Let op

 **WAARSCHUWING:** De lampen zijn mogelijk heet. Laat de lampen afkoelen voordat u ze verwijdert.

 **WAARSCHUWING:** Om de uitwendige temperatuur van de otoscoopbehuizing te beperken, mag het apparaat niet langer dan 2 minuten ingeschakeld blijven en moet het daarna minstens 10 minuten worden uitgeschakeld.

 **Let op:** Voor een maximale efficiëntie en verlichtingssterke heerst in halogeenlampen een overdruk. Door onzorgvuldig gebruik kan de lamp breken. Bescherm het oppervalk van de lamp tegen schuren en krassen. Draag bij het hanteren van dergelijke lampen een beschermende bril. Verzeker u ervan dat het instrument is uitgeschakeld voordat u de lamp gaat vervangen. Wees eveneens voorzichtig wanneer u de lamp verwijdert.

Gebruiksaanstructies

Otoscoop bevestigen op de stroombron (Afbeelding 1)
Plaats de uitsparingen in de basis van de otoscoop tegenover de nokken op de stroombron. Druk de twee onderdelen om elkaar en draai 90°. De otoscoop is nu klaar voor gebruik. Om het apparaat weer los te koppelen, gaat u in omgekeerde volgorde te werk. De otoscoop past op alle 3,5 V stroombronnen van Welch Allyn.

Scherpstelling gebruiken

(Afbeelding 2)

Gebruik de scherpstelling in de Standaard of Vrije positie.

Standaard scherpstelling: plaats het groene streepje op het scherpstelwiel tegenover de groene punt op de zijkant van de otoscoop.

Vrije scherpstelling: draai aan het scherpstelwiel (A) of (B) om in of uit te zoomen.

Inzoomen: draai het scherpstelwiel naar de langere streepjes.

Uitzoomen: draai het scherpstelwiel naar de kortere streepjes.

Speculum bevestigen

Om het speculum op de otoscoop te bevestigen, moet u het met de klok mee in de kophouder (C) draaien tot het vastklikt.

Speculum verwijderen

Om het speculum te verwijderen, draait u de kophouder (C) tegen de klok in. Of neem het speculum vast en draai het tegen de klok in.

Opmerking: Alleen speculum van Welch Allyn passen op de otoscoop.

Keellamp voor REF 23820 gebruiken

- Pak het otoscoopgedeelte met de linkerhand beet.
- Pak met de rechterhand de kraag van de keellamp vast bij positie (D) (onder de zilveren ring).
- Terwijl u u de kraag van de lamp stevig vasthoudt, draait u het otoscoopgedeelte bij positie (D) tegen de klok in totdat het er af is. De keellamp is nu klaar voor gebruik.
- Om het otoscoopgedeelte terug te monteren, gaat u in omgekeerde volgorde te werk.

Opmerking: De keellamp is een uitstekende algemene lichtbron, maar vermijid meer dan een kortstondig contact met de huid vanwege de warmteproductie van de lamp.

Lamp vervangen

(Afbeelding 5)

Reparaties

Reparaties moeten in de fabriek worden uitgevoerd.

Reinigen en desinfecteren

Gebruik voor het schoonmaken van de spiegel of de lenzen uitsluitend een schone droge doek die geschikt is voor optica. Gebruik geen alcohol of andere chemische oplossingen.

Het venster kan worden schoongemaakt met een wattenstaafje of lenspapier dat in alcohol is gedoopt.

De behuizing van de kop kan worden schoongemaakt en gedesinfecteerd met een voor de gezondheidszorg geschikte (laagste of middelste niveau) schoonmaak- of desinfecteringsdoek die natriumhypochloriet of isopropylalcohol in de verhouding 1:10 als actief desinfectiemiddel bevat.

Neem voor een correct gebruik en de juiste contacttijden de instructies en de toepasselijke waarschuwingen en voorzorgsmaatregelen van de fabrikant van het doekje in acht.

Pas op dat de kop niet te veel verzadigd raakt.

Dompel de kop niet onder in een vloeistof.

De kop mag niet worden gesteriliseerd.Inspecteer de kop na het desinfecteren op tekenen van slijtage. Als er sprake is van beschadiging of slijtage, mag het instrument niet meer worden gebruikt en moet u contact opnemen met Welch Allyn of de vertegenwoordiger in uw land.

Accessoires:

Blaasppeer REF 23804

Lamp REF 06500-U of REF 06500-LED

Wegwerpspeculum

- REF 52432-U, 2,75 mm
- REF 52434-U 4,25 mm

Herbruikbaar speculum

- REF 24302-U, 2,5 mm
- REF 24303-U, 3 mm
- REF 24304-U, 4 mm
- REF 24305-U, 5 mm
- REF 24400-U, Set van 4

WelchAllyn











23810 Diagnostisk otoskop og 23820 Otoskop/ Halsbelysningsarmatur

DANSK

Brug kun Welch Allyn lamper og spekula for garanteret præstation.

I overensstemmelse med: IEC/UL/CSA/EN 60601-1

Symboler

	Bemærk: Læs betjeningsvejledningen for information om forholdsregler og brugsanvisning
	Type BF anvendt del
	Bestillingsnummer
	Produkt-id
	Producent & produktionsdato (ÅÅÅÅ-MM-DD)
	Kun til professionel brug
	Godkendt repræsentant i Det Europæiske Fællesskab
	Globalt varenummer
	Se brugsvejledning
	Batchkode

ADVARSEL/FORHOLDSREGLER

 **ADVARSEL:** Lamper kan være varme. Lad lamperne køle af, inden de fjernes.

 **ADVARSEL:** Otskopet bør ikke være tændt i mere end 2 minutter og være slukket i mindre end 10 minutter for at minimere eksterne temperaturer for otoskopets hus.

 **Forsigtig:** Halogenlamper er trykregulerede for at give maksimum effektivitet og belysning. Fejlhåndtering kan forårsage knusning. Beskyt lampens overflade mod slid og ridser. Brug beskyttelsesbriller under håndtering. Kontroller, at der er slukket for strømmen under udsiftingning af lampen. Bortskaf lampen forsigtigt.

Brugsanvisning

Påsætning af otoskophovedet på strømkilden

(Figur 1)

Tilpas udsnittene i otoskopets hovedbase med forbindelserne på strømkilden. Skub let ind og drej 90 °. Otskopet er nu klart til brug. Foretag denne procedure i omvendt rækkefølge ved fjernelse. Otskophoveder passer til alle 3,5 v Welch Allyn strømkilder.

Brug af fokus

(Figur 2)

Brug fokus i positionen Default (Standard) eller Free (Fri).

Standard fokus: sæt den grønne streg på fokuseringshjulet på linje med den grønne prik på siden af otoskopet.

Fri fokus: drej fokuseringshjulet (A) eller (B) for at zoome ind eller ud.

Zoom ind: drej fokuseringshjulet mod de længere tankestreger.

Zoom ud: drej fokuseringshjulet mod de kortere tankestreger.

Påsætning af spekula

WelchAllyn®

23810 Diagnostisk Oskop och 23820 Oskop/Halsilluminator

SVENSKA

För garanterad prestanda, använd endast Welch Allyn lampor och spekulum.

Överensstämmer med: IEC/UL/CSA/EN 60601-1

Symboler

 Obs! Läs försiktighetsåtgärderna och bruksanvisningen i användarhandboken.

 Applicerad del av Typ BF

 Beställningsnummer

 Produktidentifikation

 Tillverkare och tillverkningsdatum (ÅÅÅÅ-MM-DD)

 Endast för vårdpersonal

 Auktoriserad representant för Europeiska gemenskapen

 GTIN-artikelnnummer

 Läs bruksanvisningen

 Batchkod

VARNING/VIKTIGT

 **VARNING!** Lamporna kan vara varma. Låt lamporna svalna innan de avlägsnas.

 **VARNING!** För att minimera otoskopets yttre höjletemperatur får driftstiden inte överskrida 2 minuter och vilotiden inte vara mindre än 10 minuter.

 **VIKTIGT** : Halogenlampor är tryckluftsfyllda för att ge maximal effektivitet och belysning. Felaktig hantering kan få dem att splittras. Skydda lampans yta mot nötning och repor. Använd skyddsglasögon vid hantering. Kontrollera att strömmen är av när lampan byts. Kassera lampan med försiktighet.

Bruksanvisning

Ansluta otoskophuvudet till strömkällan

(Figur 1) Justera spåren i otoskophuvudets bas mot klackarna på strömkällan. Tryck varsamt in och vrid 90 °. Otskopet är nu klar för användning. För att avlägsna otoskophuvudet, utför denna procedur i omvänd ordning. Otskopohuvudet passar till alla 3,5 V Welch Allyn strömkällor.

Användning av fokus

(Figur 2)

Använd fokus i standard- eller friposition.

Standardfokus: justera den gröna streken på fokuseringshjulet mot den gröna pricken på sidan av otoskopet.

Frifokus: rotera fokushjulet (A) eller (B) för att zooma in eller ut.

Zooma in: rotera fokushjulet mot de längre strecken.

Zooma ut: rotera fokushjulet mot de kortare strecken.

Sätta på spekulum

(Figur 3)

För att sätta på spekulumet på otoskopet, vrid spekulumet medurs in mot TipGrip (C) tills det låses.

Ta bort spekulum

För att ta bort spekulumet, vrid TipGrip (C) moturs, eller grip spekulumet och vrida moturs.

Obs!: Otskopet stödjer endast Welch Allyn spekulum.

Användning av halsilluminator för REF 23820

(Figur 4)

- Grip otoskopsektionen med vänster hand.
- Med höger hand, grip halsilluminatorns krage vid (D) (under silverringen)
- Medan du håller fast halsilluminatorns krage, vrid otoskopsektionen moturs vid (D) tills otoskophuvudet kommer loss. Halsilluminatorn är nu klar för användning.

- För att återställa otoskopsektionen, följ dessa steg i omvänd ordning.

Obs: Det är viktigt att notera att medan halsilluminatorsektionen utgör en ypperlig allmän illuminationkälla, bör man undvika direkt hudkontakt mer än för en kort stund på grund av möjlig värmeökning.

Lampbyte

(Figur 5)

Reparationer

Reparationer ska utföras på fabriken.

Rengöring och desinficering

Använd endast en ren, torr trasa för optiskt bruk när du rengör spegel och lens. Använd inte alkohol eller andra kemiska lösningar.

Fönstret kan rengöras med en bomullstopp eller linspapper som doppats i alkohol. Huvudets kåpa kan rengöras och desinficeras med ett lämpligt svagt eller medelstarkt rengöringsmedel/desinfektionstork för sjukhusbruk som innehåller antingen en natriumhypokloritlösning (blekmedel) 1:10 eller isopropylalkohol som aktivt desinfektionsämne. Följ torktillverkarens instruktioner för korrekt användning, kontakttider och tillämpliga varningar och försiktighetsåtgärder. Ha inte för mycket lösning på huvudet.

Sänk inte ned huvudet i någon lösning.

Sterilisera inte huvudet. Efter desinficering ska du titta efter synliga tecken på försämring. Om det finns tecken på skada eller försämring ska du upphöra att använda instrumentet och kontakta Welch Allyn eller områdesrepresentanten.

Tilbehör

Insuffleringslampa REF 23804

Lampa REF 06500-U eller REF 06500-LED

Engånngsspekulum

REF 52432-U, 2,75 mm

REF 52434-U, 4,25 mm

Återanvändbart spekulum

REF 24302-U, 2,5 mm

REF 24303-U, 3 mm

REF 24304-U, 4 mm

REF 24305-U, 5 mm

REF 24400-U, Sät av 4

WelchAllyn®

23810 Diagnostisk otoskop och 23820 Oskop/halsilluminator

NORSK

Før garantert best ytelse, bruk bare Welch Allyn-lamper og -spekula.

Samsvarer med: IEC/UL/CSA/EN 60601-1

Symboler

 Obs. Se brukerhåndboken for forsiktighetsregler og bruksanvisning

 Pasientkontakt del type BF

 Bestillingsnummer

 Produkt-ID

 Produsent og produksjonsdato (ÅÅÅÅ-MM-DD)

 Kun til profesjonell bruk

 Autorisert representant i EU

 Globalt handelsartikkelnummer

 Se bruksanvisningen

 Partikode

ADVARSEL /FORSIKTIG

 **ADVARSEL** Lamper kan være svært varme. La lampen avkjøles før du fjerner den.

 **ADVARSEL** Otskopet bør ikke være tent i mer enn 2 minutter og være slukket i mindre enn 10 minutter for å redusere de eksterne temperaturrene i otoskophuset.

 **FORSIKTIG** Halogenlamper har overtrykk for å gi maksimal effekt og lysutbytte. Feil behandling kan ødelegge lampen. Beskytt lampens overflate mot slitasje og riper. Bruk vernebriller når du håndterer den. Forsikre deg om at strømmen er koblet fra når du skifter lampen. Lampen skal kasseres på forsvarlig måte.

Bruksveiledning

Koble otoskopodet til strømkilden

(Figur 1)

Tilpass sporene på otoskopodet mot tappene på strømkilden. Skyv inn og vri 90°. Otskopet er nå klart til bruk. For å fjerne det utføres disse trinnene i omvendt rekkefølge. Otskopodet passer alle 3,5 V Welch Allyn strømkilder.

Bruk av fokus

(Figur 2)

Bruk fokus i standard- eller friposisjon.

Standardfokus: juster den grønne streken på fokuseringshjulet mot den grønne prikken på siden av otoskopet.

Fri fokus: drei fokuseringshjulet (A) eller (B) for å zoome inn eller ut.

Zoome inn: drei fokushjulet mot de lengste strekene.

Zoome ut: drei fokushjulet mot de korte strekene.

Sette på spekula

(Figur 3)

Spekula settes på otoskopet ved å dreie spekula med urviseren inn i TipGrip (C) til den låses fast.

Fjerne spekula

Spekula fjernes ved å dreie TipGrip (C) mot urviseren. Eller grip spekula og drei den mot urviseren.

Merk: Otskopet støtter bare Welch Allyn-spekula.

Bruke halsilluminator for REF 23820

(Figur 4)

- Grip otoskopdelen med venstre hånd.
- Grip halsilluminatoren (D) med høyre hånd (under den sølvfargede ringen).
- Kragen på halsilluminatoren holdes på plass mens du vrir otoskopdelen mot urviseren ved (D) til otoskopodet er fjernet. Halsilluminatoren er nå klar til bruk.
- Otskopdelen settes tilbake ved å følge disse trinnene i omvendt rekkefølge.

Merk: Det er viktig å merke seg at selv om halsilluminatordelen er en utmerket kilde til generell belysning, skal mer enn en forbigående direkte hudkontakt unngås på grunn av mulig varmeakkumulering.

Skifte ut lampen

(Figur 5)

Reparasjoner

Reparasjoner skal utføres på fabriken.

Rengjøring og desinfisering

Til rengjøring av speilet eller linsene skal det bare brukes en ren, tørr klut av optisk kvalitet. Ikke bruk alkohol eller andre kjemiske oppløsninger.

Vinduet kan rengjøres med en bomullspinne eller linsepapir dyppet i alkohol.

Hodehuset kan rengjøres og desinfiseres med en passende rengjørings-/desinfiseringsserviett for helsevesenet, med lavt eller middels nivå, som inneholder enten en natriumhypoklorittoppøsning på 1 : 10 (blekemiddel) eller isopropylalkohol som virkestoff for desinfeksjon. Følg serviettprodusentens instruksjoner for riktig bruk, kontakttider og gjeldende advarsler og forholdsregler.

Ikke fukt hodet for mye.

Ikke dypp hodet i noen løsning.

Ikke steriliser hodet. Etter desinfisering skal enheten inspiseres for synlige tegn på forringelse. Hvis det foreligger tegn på skade eller forringelse, skal man slutte å bruke enheten og kontakte Welch Allyn eller representanten i området.

Tilbehør:

Insufflatorpære REF 23804

Lampe REF 06500-U eller REF 06500-LED

Engangs spekula

REF 52432-U, 2,75 mm

REF 52434-U, 4,25 mm

Gjenbrukelig spekula

REF 24302-U, 2,5 mm

REF 24303-U, 3 mm

REF 24304-U, 4 mm

REF 24305-U, 5 mm

REF 24400-U, Sett på 4

WelchAllyn®

Diagnostinen otoskooppi 23810 ja otoskooppi/nieluvälaisin 23820

SUOMI

Käytä suorituskyyvyn varmistamiseksi vain Welch Allynin polttimoita ja tähystimäi.

Tuetut standardit: IEC/UL/CSA/EN 60601-1

Symbolit

 Varoitus. Lue varoitukset ja ohjeet käyttöoppaasta.

 BF-tyyppimerkitty osa

 Tilausnumero

 Tuotetunnus

 Valmistaja ja valmistuspäivämäärä (VVVV-KK-PP)

 Vain ammatikkäyttöön

 Valtuutettu edustaja Euroopan yhteisön alueella

 Kansainvälinen tuotenumero

 Katso käyttöohjeita

 Eräkoodi

VAARA/VAROITUS

 **VAARA:** Polttimot voivat kuumentua. Anna polttimoiden jäähtyä ennen irrottamista.

 **VAARA:** Otskoopin ulkokuoren liiallisen kuumenemisen välttämiseksi laitetta tulisi käyttää kerrallaan enintään 2 minuuttia ja käyttökertojen välillä laitteen tulisi olla käyttämättä vähintään 10 minuuttia.

 **VAROITUS:** Halogeenipolttimot on paineistettu tehokkuuden ja valotehon parantamiseksi. Huolimaton käyttö voi aiheuttaa polttimon rikkoutumisen. Suojaa polttimon pinta hankaumien ja naarmujen välttämiseksi. Käytä suojalaseja polttimoita käsitellessäsi. Varmista, että virta on katkaistu, kun vaihdat polttimon. Ole varovainen hävittäessäsäi polttimoa.

Käyttöohjeet

Otoskooppiosan liittäminen virtälähteeseen

(Kuva 1)

Kohdistaa otoskoopiosan pohjassa olevat reiät virtälähteen korvakkeisiin. Työnää hiukan sisään päin ja käännä 90°. Otskooppi on nyt käyttövalmis. Irrota toistamalla vaiheet päinvastaisessa järjestyksessä. Otskooppiosat sopivat kaikkiin Welch Allynin 3,5 voltin virtälähteisiin.

Kohdistuksen käyttö

(Kuva 2)

Käytä oletuskohdistusta tai vapaata kohdistusta.

Oletuskohdistus: aseta kohdistusrenkaan vihreä viiva otoskoopin sivussa olevan vihreän pisteen kohdalle.

Vapaa kohdistus: suurena tai pienennä kääntämällä kohdistusrengasta (A) tai (B).

Suurena: käännä kohdistusrengasta pitkien viivojen suuntaan.

Pienennä: käännä kohdistusrengasta lyhyiden viivojen suuntaan.

Tähystimen liittäminen

(Kuva 3)

Liitä tähystin otoskooppiin kääntämällä tähystintä myötäpäivään kiinni TipGrip-osaan (C), kunnes se lukkiutuu.

Tähystimen irrottaminen

Irrota tähystin kääntämällä TipGrip-osaa (C) vastapäivään. Voit myös tarttua tähystimeen ja kääntää sitä vastapäivään.

Huomautus: Otskooppi tukee vain Welch Allynin tähystintä.

Nieluväläisimen käyttö, REF 23820

(Kuva 4)

- Tartu otoskoopiosaan vasemmallä kädellä.
- Tartu oikealla kädellä nieluvaläisimen kaulukseen kohdasta (D) (hopeanvärisen renkaan alapuolelta).
- Pidä nieluvaläisimen kaulusta pitkien viivojen suuntaan vastapäivään kohdasta (D), kunnes otoskoopiosaa irtoaa. Nieluväläisain on nyt käyttövalmis.
- Kiinnitä otoskoopiosaa takaisin paikalleen toistamalla vaiheet päinvastaisessa järjestyksessä.

Huomautus: On tärkeää ottaa huomioon, että vaikka nieluvaläisain on erinomainen valonlähde, pitkäaikaista ihokontaktia tulee välttää kuumentumisvaaran vuoksi.

Polttimon vaihto

(Kuva 5)

Korjaukset

Korjaukset tulee suorittaa tehtaalla.

Puhdistus ja desinfiointi

Käytä peilin ja linssien puhdistukseen vain puhdasta, kuivaa optisten tuotteiden puhdistukseen tarkoitettua kangasta. Älä käytä alkoholia tai muita kemiallisia liuottimia.

Ikkunan puhdistukseen voi käyttää alkoholiin kastettua vanupuukkoa tai linssinpuhdistuspaperia.

Pään kotelon voi puhdistaa ja desinfioida sopivalla lääketieteelliseen käyttöön tarkoitettulla miedolla tai keskivahvalla puhdistus-/desinfiointipyyhkeellä, jonka desinfiointiaineoosa on joko 1:10 natriumhypokloriittiliuos (valkaisuaine) tai isopropyylialkoholi.

Noudata pyyhkeen valmistajan antamia käyttöohjeita, altistusajoja sekä asianmukaisia varoituksia ja varotoimia.

Älä kastele päätä liikaa.

Älä upota päätä mihinkään nesteeseen.

Älä steriloi päätä. Tarkista desinfiointin jälkeen, ettei tuotteessa ole näkyviä heikkenemisen merkkejä. Jos merkkejä vaurioitumisesta tai heikkenemisestä ilmenee, keskeytä käyttö ja ota yhteys Welch Allyniin tai paikalliseen edustajaan.

Lisälaitteet:

Insufflaatiopallo REF 23804

Polttimot REF 06500-U tai REF 06500-LED

Kertakäyttöinen tähystin

REF 52432-U, 2,75 mm

REF 52434-U, 4,25 mm

Uudelleenkäytettävä tähystin

REF 24302-U, 2,5 mm

REF 24303-U, 3 mm

REF 24304-U, 4 mm

REF 24305-U, 5 mm

REF 24400-U, pakkauksessa 4 kpl

WelchAllyn®

Otoscópio de diagnóstico 23810 e Otoscópio/lanterna clínica 23820

PORTUGUÊS

Para um desempenho garantido, use somente lâmpadas e espelhos da Welch Allyn.

Em conformidade com: IEC/UL/CSA/EN 60601-1

Símbolos

 Atenção. Leia no Manual de Operações as advertências e instruções de uso









WelchAllyn®
23810 诊断耳镜和 23820 耳镜 / 咽喉镜

简体中文



为确保性能，请使用 Welch Allyn 灯泡和诊视镜。

符合： IEC/UL/CSA/EN 60601-1

符号

	注意。请阅读操作手册，了解注意事项和使用说明。
	BF 型应用部件
	再订购编号
	产品标识符
	制造商和生产日期 (YYYY-MM-DD)
R_x ONLY	仅供专业人员使用
	欧洲共同体授权代表
	全球贸易项目代码
	参阅操作说明
	批号

警告 / 注意事项

	警告： 灯泡可能变得很热。请先等待灯泡冷却下来，然后再拆卸。
	警告： 为了尽可能降低耳镜外壳温度，使用时间请勿超过 2 分钟，关闭时间至少应为 10 分钟。
	注意事项： 为提供尽可能高的效率和亮度，卤素灯为加压灯。使用不当会造成损坏。请注意保护灯泡的外表面，避免磨损和刮擦。在处理时，请使用护目镜。更换灯泡时，请务必关闭电源。处置灯泡时请务必小心。

操作说明

将耳镜头连接到电源
（图 1）
将耳镜头底座上的凹槽对准电源上的凸块。将其轻轻推入并转动 90 度。现在即可使用耳镜。如果要将其取下，请逆向执行上述过程。耳镜头可使用所有 Welch Allyn 3.5 伏电源。

使用聚焦
（图 2）
使用“默认”或“自由”位置的聚焦。
默认聚焦：将聚焦轮上的绿线对准耳镜一侧的绿点。
自由聚焦：旋转聚焦轮 (A) 或 (B) 以放大或缩小。
放大：将聚焦轮向较长横线的方向转动。
缩小：将聚焦轮向较短横线的方向转动。

连接诊视镜
（图 3）
要将诊视镜连接到耳镜，请将诊视镜顺时针旋转到固定器 (C) 中直至锁定。

取下诊视镜
要取下诊视镜，请逆时针旋固定器 (C)。或者，握住诊视镜并逆时针旋转。
注意：耳镜只支持 Welch Allyn 诊视镜。

将咽喉镜用于 REF 23820
（图 4）
1. 用左手握住耳镜部分。
2. 右手握住咽喉镜 (D)（在银色圆环下方）处的卡圈。
3. 握住咽喉镜卡圈保持不动，同时逆时针转动耳镜部分（位于 (D) 处），直至取下耳镜头。现在即可使用咽喉镜。
4. 要换回耳镜部分，请逆向执行上述步骤即可。
注意：务请小心，虽然咽喉镜部分可以提供很好的全面光源，但由于会积累热量，请勿长时间直接接触皮肤。

更换灯泡

（图 5）

修理

应在工厂进行修理。

清洁和消毒

清洁镜子或镜头时，只能使用干净、干燥的光学级布块。请勿使用酒精或其他化学溶液。

可以使用蘸了酒精的棉签或镜头纸来清洁视窗。

仪器头外壳可以使用适当的医用低效或中效清洁 / 消毒湿巾（采用 1:10 次氯酸钠（漂白剂）溶液或异丙醇作为活性消毒成分）进行清洁和消毒。

请遵循湿巾制造商有关正确使用、接触时间及适用警告和预防措施的说明。

请勿过度浸湿仪器头。

请勿将仪器头浸入到任何溶液中。

请勿对仪器头消毒。消毒后，请检查有无明显性能下降的迹象。如果存在损坏或性能下降的迹象，请停止使用并联系 Welch Allyn 或您所在地区的代表。

附件：

洗耳球 REF 23804
灯泡 REF 06500-U 或 REF 06500-LED
一次性诊视镜
REF 52432-U, 2.75 毫米
REF 52434-U, 4.25 毫米
可重复使用的诊视镜
REF 24302-U, 2.5 毫米
REF 24303-U, 3 毫米
REF 24304-U, 4 毫米
REF 24305-U, 5 毫米
REF 24400-U, 4 个一组









WelchAllyn®
23810 诊断用耳镜與 23820 耳鏡 / 喉部照明器

繁體中文



為了確保最佳運作良好，僅能使用 Welch Allyn 的燈體和診測器。

符合標準： IEC/UL/CSA/EN 60601-1

標誌

	請注意：請閱讀操作手冊，了解注意事項及使用說明。
	BF 類型觸身應用零件
	訂貨編號
	產品辨識碼
	製造商與製造日期 (年一月一日)
R_x ONLY	僅供專業人員使用
	歐洲共同體的授權代表
	全球貿易項目號碼
	請參閱操作說明
	批次代碼

警告和注意事項

	警告： 燈體可能會發熱。移動之前，先讓燈體降溫。
	警告： 為了將耳鏡外殼溫度降至最低，開機時間不能超過 2 分鐘，而開機時間必須至少 10 分鐘。
	注意事項： 卤素燈經過加壓處理，達到最高的效能和照明程度。不當使用可能會造成損毀。應保護燈體表面，避免摩擦刮損。處理的時候，應戴護目鏡。更換燈體的時候，應確認電源已關。小心丟棄燈體。

操作說明

將耳鏡頭部接上電源器
（圖 1）
將耳鏡頭部底下的開口對準電源器的凸環。輕輕推進，然後轉動 90°。可以開始使用耳鏡。如果要移除，請依相反程序進行。各種耳鏡頭部，都適用 3.5 伏特的 Welch Allyn 電源器。

對焦方法
（圖 2）
採用預設或自由位置的焦距。
預設焦距： 將對焦輪上的綠色線對準耳鏡側部的綠點。
自由對焦： 轉動對焦輪 (A) 或 (B)，進行放大或縮小。
放大： 將對焦輪轉向較長的線條。
縮小： 將對焦輪轉向較短的線條。

接上診視器
（圖 3）
將診視器接在耳鏡上，將診視器順時針轉進握端 (C) 鎖住。

移除診視器
想要移除診視器，請將握端 (C) 逆時針轉動。也可抓住診視器，將它逆時針扭開。
備註：耳鏡僅適用 Welch Allyn 的診視器。

使用 REF 23820 的喉部照明器
（圖 4）
1. 用左手握住耳鏡部分。
2. 用右手握住喉部照明器 (D) 處的套環（位在銀色環下方）。
3. 將喉部照明器的套環抓穩的同時，在 (D) 處沿逆時針方向扭轉耳鏡部分，直到將耳鏡移除。可以開始使用喉部照明器。
4. 想要換成耳鏡部分的時候，請依相反程序進行。
備註：切記，喉部照明器部分大致上照明效果已經很好，由於可能會太燙，應該盡量避免直接碰觸皮膚。

更換燈體

（圖 5）

維修

應交由工廠維修。

清潔與消毒

清潔鏡面或鏡片時，必須使用乾淨未沾濕的光學等級用布。不可使用酒精或其他化學溶液。

可用棉花棒或眼鏡布沾一點酒精，清潔窗區。

清潔消毒頭部殼體的時候，可以視情況採用中低醫療等級的擦拭劑，內含有次氯酸鈉（漂白水）溶液或異丙醇作為活性消毒成分，比例為 1:10。

請遵照擦拭劑廠商所附有關適當使用、接觸時間以及使用警告與預防措施的說明。

不可讓頭部濕透。

不可將頭部浸泡在溶液中。

不可將頭部滅菌處理。消毒過後，肉眼查看有沒有損傷現象。如果出現損壞或損傷現象，請停止使用，並連絡 Welch Allyn 或當地代表。

配件：

噴氣球 REF 23804
燈體 REF 06500-U 或 REF 06500-LED
拋棄式診視器
REF 52432-U (2.75 mm)
REF 52434-U (4.25 mm)

可重複使用的診視器
REF 24302-U (2.5 mm)
REF 24303-U (3 mm)
REF 24304-U (4 mm)
REF 24305-U (5 mm)
REF 24400-U (4 副組)









WelchAllyn®
23810 진단용 검이경 및 23820 검이경 / 인두 조영기

한국어



성능 보장을 위해 Welch Allyn 램프 및 검경만 사용하십시오 .

준수 규격： IEC/UL/CSA/EN 60601-1

기호

	주의 . 사용 설명서의 주의 사항 및 사용 지침을 읽어 보십시오 .
	BF 형 장착부
	재주문 번호
	제품 ID
	제조업체 및 제조일 (YYYY-MM-DD)
R_x ONLY	전문가 전용
	EU 유럽공동체) 공인 대리점
	국제 거래 단위 번호
	작동 지침 참고
	배치 코드

경고 / 주의

	경고： 램프가 뜨거울 수 있습니다 . 분리 전 램프를 냉각시키십시오 .
	경고： 검이경 외부의 하우징 온도를 최소화하려면 온-타임을 2분을 초과하지 않도록 하고 오프-타임을 10분 이상으로 해야 합니다 .
	주의： 할로겐 램프는 최대 효율 및 밝을 위해 가압되어 있습니다 . 부적절하게 취급하면 부서질 수 있습니다 . 램프 표면이 마모되거나 긁히지 않도록 보호하십시오 . 취급 시에는 보안경을 사용하십시오 . 램프를 교체할 때에는 전원이 꺼졌는지 확인하십시오 . 램프를 폐기할 때에는 주의하십시오 .

작동 지침

검이경 헤드를 전원에 연결하기
（그림 1）

검이경 헤드 바닥의 컷아웃을 전원의 돌출부에 맞춥니다 . 약간 밀어 90° 돌립니다 . 검이경을 이제 사용할 수 있습니다 . 분리하려면 이 절차를 반대로 합니다 . 점이경 헤드는 모든 3.5V Welch Allyn 전원 에 맞습니다 .

초점 사용하기
（그림 2）
기본 또는 자유 조정 위치에서 사용합니다 .
기본 초점 : 초점 맞추개의 녹색 선을 검이경 쪽의 녹색 점에 맞춥니다 .
자유 초점 : 초점 맞추개를 (A) 또는 (B) 로 돌려 확대 또는 축소합니다 .
확대 : 초점 맞추개를 긴 선 방향으로 돌립니다 .
축소 : 초점 맞추개를 짧은 선 방향으로 돌립니다 .

검경 부착하기
（그림 3）
검경을 검이경에 부착하려면 검경을 TipGrip(C) 안으로 잠길 때까지 시계 방향으로 돌립니다 .

검경 빼내기
검경을 빼내려면 TipGrip(C) 을 시계 반대 방향으로 돌립니다 . 또는 검경을 잡고 시계 반대 방향으로 돌립니다 .

참고：검이경은 Welch Allyn 검경만 지원합니다 .

REF 23820 용 인두 조영기 사용하기
（그림 4）

1. 원손으로 검이경 부분을 잡습니다 .
2. 오른손으로 인두 조영기의 고리 (D) (은색 고리 아래) 를 잡습니다 .
3. 인두 조영기 고리 고정부를 잡고 검이경 부분 (D) 을 검이경 헤드가 빠질 때까지 시계 반대 방향으로 돌립니다 . 인두 조영기를 사용할 준비가 되었습니다 .
4. 검이경 부분을 교체하려면 이 단계를 반대로 수행합니다 .
참고：인두 조영기 부분이 전체적으로 조정하는 뛰어난 광원이지만 열이 축적될 수 있으므로 순간적인 직접 피부 접촉 이상은 피해야 한다는 것을 주의하십시오 .

램프 교체
（그림 5）

수리
공장에서 수리해야 합니다 .

세정 및 소독

거울이나 렌즈를 세정하려면 깨끗하고 건조한 광학용 천만 사용해야 합니다 . 알코올이나 기타 화학 용액을 사용하지 마십시오 .

창은 면봉이나 알코올에 적신 렌즈 페이퍼로 닦을 수 있습니다 .

헤드 하우징은 1:10 차아염소산나트륨 (표백제) 용액 또는 이소프로필 알코올을 유효 소독 성분으로 포함하는 낮은 또는 중간 수준의 의류용 세정 / 소독 물티슈로 세정 및 소독할 수 있습니다 .

적절한 사용 방법 및 접촉 횟수, 해당 경고 및 주의 사항은 물티슈 제조업체의 지침을 따르십시오 .

헤드를 과도하게 적시지 마십시오 .

헤드를 용액에 담그지 마십시오 .

헤드를 열건 처리하지 마십시오 . 소독 후에는 육안으로 열화 흔적이 있는지 검사합니다 . 손상 또는 열화의 증거가 있는 경우 사용을 중단하고 Welch Allyn 이나 해당 지역 대리점으로 문의하십시오 .

액세서리:

고막받브 REF 23804
램프 REF 06500-U 또는 REF 06500-LED
일회용 검경
REF 52432-U, 2.75 mm
REF 52434-U, 4.25 mm

다회용 검경
REF 24302-U, 2.5 mm
REF 24303-U, 3 mm
REF 24304-U, 4 mm
REF 24305-U, 5 mm
REF 24400-U, 4 개 세트









WelchAllyn®
23810 診断型耳鏡および 23820 耳鏡 (喉頭イルミネーター付)

日本語



本製品の性能を十分に発揮できるよう、ウェルチ・アレン社製以外のランプまたはスペキュラと一緒に使用しないでください。

準拠安全規格： IEC/UL/CSA/EN 60601-1

記号 / マーク

	注意。取扱説明書の操作方法や使用上の注意事項をお読みください。
	BF 形装着部
	追加注文番号
	製品 ID
	製造販売業者および製造年月日
R_x ONLY	医療関係者以外は使用しないこと
	EU 域内の正式代表者
	国際取引商品番号 (GTIN)
	操作上の注意事項を参照のこと
	パッチコード

警告 / 注意事項

	警告： ランプが高温になる場合があります。十分に冷めていることを確認してから取り外してください。
	警告： 耳鏡ヘッド部の外部温度をできるだけ下げするため、使用時間は 2 分以内とし、また、次に使用するまで最低 10 分間の間隔をあげてください。
	注意： ハロゲンランプの高性能および高輝度は高圧封入ガスによる効果です。誤用は破損の原因となることがあります。ランプ表面を傷つけないように注意して扱ってください。操作時には保護眼鏡を使用してください。ランプ交換時には電源が入っていないことを確認してください。ランプを処分する場合には、十分に気をつけてください。

操作上の注意事項

耳鏡ヘッドを電源ハンドルに 取り付ける
（図 1）

耳鏡ヘッドと電源ハンドルの接続部分の凹凸を合わせ、軽く押しながら 90 度回転させます。これで本製品を使用することができます。ヘッドを取り外すときは、逆の操作を行います。耳鏡ヘッドはウェルチ・アレン社製 3.5V 電源 ハンドルの全種類に接続可能です。

焦点調節
（図 2）
焦点距離は、初期標準位置または自由位置とします。
初期標準位置：焦点調節ホイール上の緑色の線を耳鏡側面の緑色の点に 合わせます。
自由位置：焦点調節ホイール (B) または (C) を回転させて焦点を合わせます。
ズームイン：焦点調節ホイールを長い線の方向に 回転させます。
ズームアウト：焦点調節ホイールを短い線の方向に 回転させます。

スペキュラの取り付け
（図 3）
スペキュラを耳鏡のチップグリップ (C) のくぼみに合わせて入れ、時計回りにねじ込み、ロックさせます。

スペキュラの取り外し
チップグリップ (C) を反時計回りに回すと、スペキュラが外れます。または、スペキュラを持って 反時計回りに回します。
注記：本製品はウェルチ・アレン社製以外の スペキュラと一緒に使用しないでください。

咽頭イルミネーターの使用法 (REF 23820)
（図 4）
1. 左手に 耳鏡ヘッド、
2. 右手に咽頭イルミネーターの固定部 (D) (銀色の部分の 下) を持ちます。
3. 咽頭イルミネーターの固定部 (D) を持ったまま耳鏡を反時計回りに回すと、耳鏡ヘッドが外れます。これで咽頭イルミネーターを使用することができます。
4. 耳鏡を再び取り付けるときは、逆の操作を 行います。
注記：咽頭イルミネーターは明るく広く照らすことができる高輝度ランプであり、高温になる場合があります。できるだけ皮膚に接触しないようにしてください。

ランプ交換
（図 5）

修理

修理が必要な場合は、必ず指定の工場に依頼してください。

清掃・消毒方法

レンズは、レンズ専用の清潔な乾いた布で拭いてください。アルコール、化学薬品などは使用しないでください。

レンズ周りには、アルコールを浸み込ませた綿棒やレンズクリーニングペーパーを使うこともできます。

ヘッド外部の清掃・消毒には有効濃度 10% の次亜塩素酸ナトリウム溶液 (漂白剤) またはイソプロピルアルコールを有効成分とする溶液を浸み込ませた医療機器清掃・消毒用の布を使用し、軽く丁寧に汚れを拭き取ります。

清掃・消毒の頻度、注意事項等については取扱説明書の指示に従ってください。

ヘッド部は溶液に浸さないようにしてください。

ヘッド部は滅菌しないでください。消毒後、目視できる劣化などがないことを確認します。目視できる破損や劣化がある場合は、使用を中止し、ウェルチ・アレン社またはお近くの正規代理店にご連絡ください。

付属品：

送気球 REF 23804
ランプ REF 06500-U または REF 06500-LED
ディスプレイスペキュラ
REF 52432-U, 2.75 mm
REF 52434-U, 4.25 mm
リユーザブルスペキュラ
REF 24302-U, 2.5 mm
REF 24303-U, 3 mm
REF 24304-U, 4 mm
REF 24305-U, 5 mm
REF 24400-U, 4 種セット

图 1 / 圖 1 / 그림 1 / 圖 1



图 2 / 圖 2 / 그림 2 / 図 2



图 3 / 圖 3 / 그림 3 / 図 3

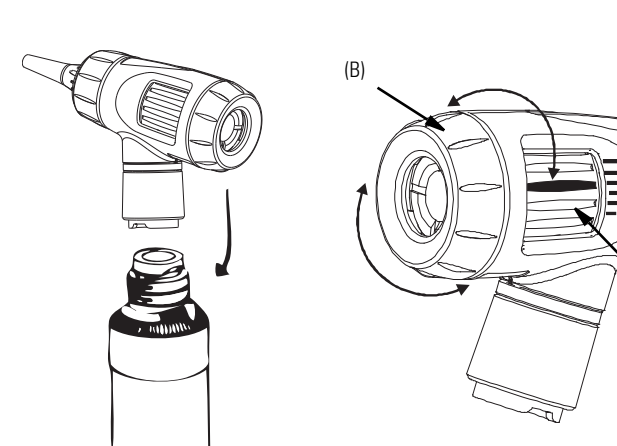

图 4 / 圖 4 / 그림 4 / 図 4

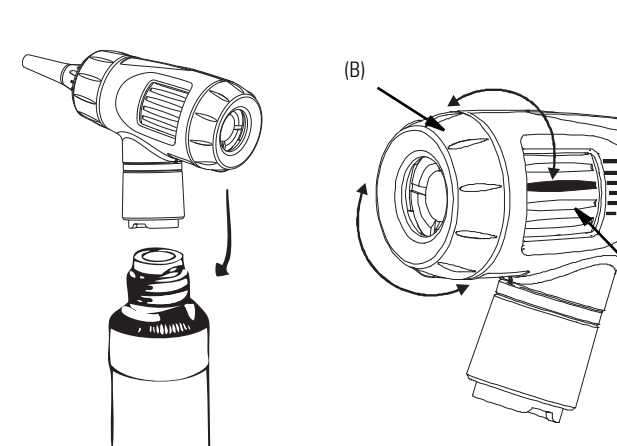
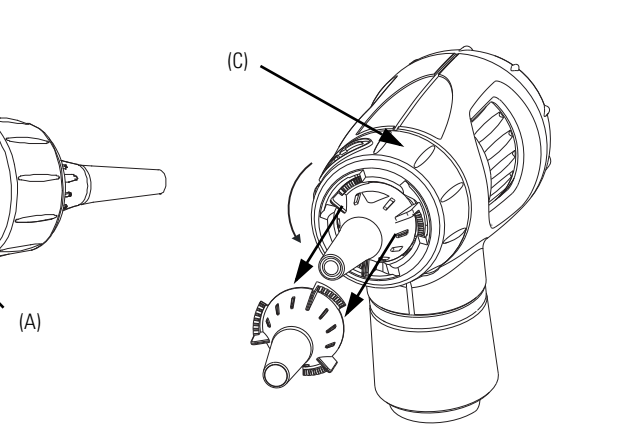
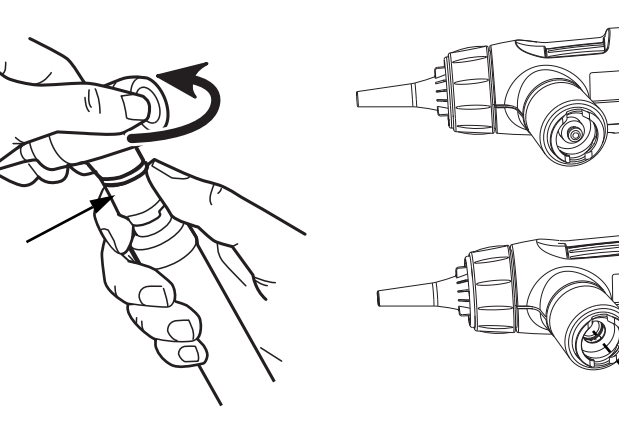

图 5 / 圖 5 / 그림 5 / 図 5

		Regulatory Affairs Representative Welch Allyn Limited Navan Business Park Dublin Road Navan, County Meath, Republic of Ireland
Welch Allyn Technical Support: http://www.welchallyn.com/about/company/locations.htm		
Patent information For patent information, please visit www.welchallyn.com/patents.		
		Welch Allyn, Inc. 4341 State Street Road Skaneateles Falls, NY 13153-0220 U.S.A. www.welchallyn.com